

KSB KASSELER SONDERBORDE KSB KASSELER BORDURES SPÉCIALES KSB KASSELER CORDOLO SPECIALE KSB KASSELER SPECIAL KERBS

[Link zum Kundenportal](#)
[Lien vers le portail client](#)
[Link al portale clienti](#)
[Link to customer portal](#)

[Login Downloads](#)

Sortimentsinformation
Informations sur l'assortiment
Informazioni sull'assortimento
Assortment information

 **interstein**

! HEK STEIN AG, Standort CH 4333 Münchwilen + Standort CH 8560 Märstetten + Standort CH 5623 Boswil !
! Stabilizer2000 GmbH, CH 4333 Münchwilen !
! NBK GmbH, DE 79341 Kenzingen ! NBR GmbH & Co. KG, DE 71686 Remseck !

Wir sind
Nous sommes
Siamo
We are



HEK STEIN AG

 Steinerstrasse 11, CH 4333 Münchwilen
+41 58 356 90 70

 Frauenfelderstrasse 1, CH 8560 Märstetten
+41 58 356 90 80

 Schiblerweg 7, CH 5623 Boswil
+41 58 356 90 60

stabilizer2000 GmbH

 Steinerstrasse 11, CH 4333 Münchwilen
+41 41 322 11 29

NBK GmbH

 Weisweiler Strasse 18, DE 79341 Kenzingen
+49 7644 597 99 88

NBR GmbH & Co. KG

 Rainwiesen 2, DE 71686 Remseck
+49 7141 292 210



 www.interstein.com

 info@interstein.com

 [interstein](#)

 [interstein_world](#)

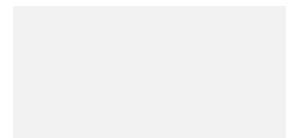
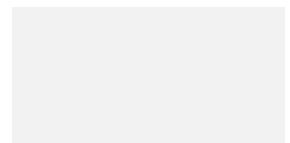



[DE]

Die interstein und Profilbeton pflegen seit vielen Jahren eine enge Partnerschaft. Bereits seit 2016 ist die interstein als Lizenznehmer und Vertriebspartner von Profilbeton für die ganze Schweiz und das Fürstentum Lichtenstein für alle Kasseler-Produkte aus Naturstein und Beton zuständig.

Zusätzlich übernimmt die interstein den Vertrieb für die Kasseler-Produkte aus Naturstein für die deutschen Bundesländer Baden-Württemberg und Bayern.

Die interstein als Profi-Produzent für Natursteine und Profilbeton als Experte für Betonprodukte bündeln die notwendige Fachkompetenz für die Produktion der Sonderborde für barrierefreie Bus- und Bahnhaltstellen. Gleichzeitig bieten beide Unternehmen gemeinsam ihren Kunden das Expertenwissen für Planung, Devisierung, Transport und Einbau der behindertengerechten Bordstein-Systeme.

[FR]

interstein et Profilbeton entretiennent un partenariat étroit depuis de nombreuses années. Depuis 2016 déjà, interstein est responsable de tous les produits Kasseler en pierre naturelle et en béton en tant que preneur de licence et partenaire de distribution de Profilbeton pour toute la Suisse et la Principauté du Lichtenstein.

De plus, interstein se charge de la distribution des produits Kasseler en pierre naturelle pour les Länder allemands du Bade-Wurtemberg et de la Bavière.

interstein, en tant que producteur professionnel de pierres naturelles, et Profilbeton, en tant qu'expert en produits en béton, réunissent les compétences professionnelles nécessaires à la production de bordures spéciales pour les arrêts de bus et de train accessibles. En même temps, les deux entreprises offrent ensemble à leurs clients les connaissances d'experts pour la planification, le devis, le transport et l'installation des systèmes de bordures adaptés aux personnes handicapées.

[IT]

interstein e Profilbeton hanno una stretta collaborazione da molti anni. In qualità di titolare di licenza e partner commerciale di Profilbeton, dal 2016 interstein è responsabile di tutti i prodotti Kasseler in pietra naturale e calcestruzzo in tutta la Svizzera e nel Principato del Liechtenstein.

Inoltre, interstein è responsabile della distribuzione dei prodotti Kasseler in pietra naturale per gli stati tedeschi del Baden-Württemberg e della Baviera.

interstein, in qualità di produttore professionale di pietra naturale, e Profilbeton, in qualità di esperto di prodotti in calcestruzzo, uniscono le competenze necessarie per la produzione di cordoli speciali per fermate di autobus e treni senza barriere. Allo stesso tempo, le due aziende offrono congiuntamente ai loro clienti conoscenze specialistiche per la pianificazione, la progettazione, il trasporto e l'installazione di sistemi di cordoli adatti ai disabili.

[EN]

interstein and Profilbeton have enjoyed a close partnership for many years. As a licence holder and sales partner of Profilbeton, interstein has been responsible for all Kasseler products made of natural stone and concrete throughout Switzerland and the Principality of Liechtenstein since 2016.

In addition, interstein is responsible for the distribution of Kasseler products made of natural stone for the German states of Baden-Württemberg and Bavaria.

interstein, as a professional producer of natural stone, and Profilbeton, as an expert in concrete products, combine the necessary expertise for the production of special kerbs for barrier-free bus and train stops. At the same time, the two companies jointly offer their customers expert knowledge for the planning, planning, transport and installation of kerbstone systems suitable for the disabled.



[DE]	Inhaltsverzeichnis
[FR]	Sommaire
[IT]	Indice dei contenuti
[EN]	Table of contents

Aktuelle Massblätter anfordern:
 Demander les fiches de mesures actuelles
 Richiesta di schede di misura attuali
 Request current measurement sheets

KSB-Mail

3	interstein und Profilbeton, eine starke Partnerschaft interstein et béton profilé, un partenariat solide interstein e il calcestruzzo profilato, una forte partnership interstein and profiled concrete, a strong partnership		
6 - 7	Kasseler Sonderbord – die Lösung für hochwertige und funktionale barrierefreie Haltestellen Kasseler Sonderbord - la solution pour des arrêts sans barrières fonctionnels et de haute qualité Scaffale speciale Kassel: la soluzione per fermate senza barriere di alta qualità e funzionalità Kassel special shelf - the solution for high-quality and functional barrier-free stops		
8 - 9	Abkürzungen Abréviations Abbreviazioni Shortcuts	10 – 11	Vergleich KSB zu KSB+® Comparaison KSB et KSB+® Confronto tra KSB e KSB+® Comparison KSB to KSB+®
12 – 13	Lieferprogramm KSB Programme de livraison KSB Programma di consegna KSB Delivery programme KSB	14 – 16	Lieferprogramm KSB+ Programme de livraison KSB+ Programma di consegna KSB+ Delivery programme KSB+
17	Fugenscheiben für KSB und KSB+ Disques pour joints KSB et KSB+ Dischi articolari KSB e KSB+ Joint discs KSB and KSB+	18	Lieferprogramm KQB Programme de livraison KQB Programma di consegna KQB Delivery programme KQB
19	Lieferprogramm BOI Programme de livraison BOI Programma di consegna BOI Delivery programme BOI	20	Lieferprogramm EWA Programme de livraison EWA Programma di consegna EWA Delivery programme EWA
21 – 26	Planungshilfe für Ihre barrierefreie Haltestelle Aide à la planification pour votre arrêt de bus accessible Aiuto alla pianificazione della vostra fermata dell'autobus senza barriere Planning aid for your barrier-free bus stop		
27	Verfügbarkeiten + Lagersortiment Disponibilités + assortiment en stock Disponibilità + assortimento Availability + stock range		
28 – 31	Hinweise zu Transport, Entladung, Lagerung, Versetzarbeiten Indications pour le transport, le déchargement, le stockage, les travaux de déplacement Note su trasporto, scarico, stoccaggio, lavori di trasloco Notes on transport, unloading, storage, relocation work		



[DE]

Der Kasseler Sonderbord® ist die Lösung für hochwertige und funktionale barrierefreie Haltestellen. Er ermöglicht den ungehinderten Zugang zu Bus und Bahn und macht die Nutzung komfortabel und sicher.

Diese Vorteile schätzen nicht nur unsere behinderten Mitmenschen, sondern auch z. B. ältere Menschen und Eltern mit Kindern (Kinderwagen, Trottinett, usw.).

Das Sortiment der Kasseler Sonderborde® bietet eine breite Produktpalette, welche alle Anforderungen für barrierefreie Mobilität erfüllen kann.

Die Sonderbordsteine sind seit vielen Jahren auf dem gesamten europäischen Markt bewährt und werden stetig weiterentwickelt und auf die Bedürfnisse von Nutzern und Betreibern angepasst.

Neben der dauerhaften Gestaltung von Haltestellen und Fahrbahnquerungen bietet das System weitere interessante Nutzungsmöglichkeiten, wie z. B. die Spurführung an LKW-Engstellen, Kreisverkehre, Lade- und Zufahrtbereiche von Geschäften, Werkhöfen, Tankstellen usw. Sollte dennoch nicht das passende Element in unserem Sortiment vorhanden sein, können wir dieses mit unseren erfahrenen Experten entwickeln und mit unseren eigenen Produktionen herstellen.

[FR]

Le Kasseler Sonderbord® est la solution pour des arrêts sans barrières fonctionnels et de haute qualité.

Il permet un accès sans obstacle au bus et au train et rend son utilisation confortable et sûre.

Ces avantages sont appréciés non seulement par nos concitoyens handicapés, mais aussi par exemple par les personnes âgées et les parents avec enfants (poussettes, trottinettes, etc.).

L'assortiment de Kasseler Sonderborde® offre une large palette de produits qui peuvent répondre à toutes les exigences en matière de mobilité sans obstacles.

Les bordures spéciales ont fait leurs preuves depuis de nombreuses années sur l'ensemble du marché européen et sont constamment développées et adaptées aux besoins des utilisateurs et des exploitants.

Outre l'aménagement durable des arrêts de bus et des traversées de chaussée, le système offre d'autres possibilités d'utilisation intéressantes, comme le guidage des voies aux points d'arrivée des camions, les ronds-points, les zones de chargement et d'accès des magasins, des ateliers, des stations-service, etc. Si toutefois l'élément adéquat n'est pas disponible dans notre assortiment, nous pouvons le développer avec nos experts expérimentés et le fabriquer avec nos propres productions.

KSB Kasseler Sonderbord®
KSB+ Kasseler Sonderbord® plus
KQB Kasseler Querungsbord®
BOI Kasseler Bodenindikatoren

KSB Kasseler Sonderbord®
KSB+ Kasseler Sonderbord® plus
KQB Kasseler Querungsbord®
BOI Kasseler Bodenindikatoren

interstein



[IT]

Il Kasseler Sonderbord® è la soluzione per fermate senza barriere di alta qualità e funzionalità.

Permette di accedere senza ostacoli ad autobus e treni e li rende comodi e sicuri da usare.

Questi vantaggi sono apprezzati non solo dai nostri compagni disabili, ma anche dalle persone anziane e dai genitori con bambini (passeggini, scooter, ecc.).

La gamma Kasseler Sonderborde® offre un'ampia scelta di prodotti in grado di soddisfare tutte le esigenze di mobilità senza barriere.

I cordoli speciali sono stati provati e testati sul mercato europeo per molti anni e vengono costantemente sviluppati e adattati alle esigenze di utenti e operatori.

Oltre alla progettazione permanente delle fermate degli autobus e degli attraversamenti stradali, il sistema offre altre interessanti applicazioni, come la guida della corsia nelle strettoie dei camion, le rotatorie, le aree di carico e di accesso per negozi, depositi, stazioni di servizio, ecc. Tuttavia, se l'elemento giusto non è disponibile nella nostra gamma, possiamo svilupparlo con i nostri esperti e realizzarlo nei nostri stabilimenti di produzione.

[EN]

The Kasseler Sonderbord® is the solution for high-quality and functional barrier-free stops.

It enables unhindered access to buses and trains and makes them comfortable and safe to use.

These advantages are not only appreciated by our disabled fellow human beings, but also by older people and parents with children (pushchairs, scooters, etc.).

The Kasseler Sonderborde® range offers a wide range of products that can fulfil all requirements for barrier-free mobility.

The special kerbs have been tried and tested throughout the European market for many years and are constantly being further developed and adapted to the needs of users and operators.

In addition to the permanent design of bus stops and road crossings, the system offers other interesting applications, such as lane guidance at lorry entrances, roundabouts, loading and access areas for shops, depots, petrol stations, etc. However, if the right element is not available in our range, we can develop it with our experienced experts and manufacture it using our own production facilities.

KSB Kasseler Sonderbord®
KSB+ Kasseler Sonderbord® plus
KQB Kasseler Querungsbord®
BOI Kasseler Bodenindikatoren

KSB Kasseler Sonderbord®
KSB+ Kasseler Sonderbord® plus
KQB Kasseler Querungsbord®
BOI Kasseler Bodenindikatoren

interstein



[DE] **Abkürzungen**

[FR] **Abréviations**

[IT] **Abbreviazioni**

[EN] **Shortcuts**

VS [DE] Vorderseite (Fläche)
[FR] Face avant (surface)
[IT] Lato anteriore (superficie)
[EN] Front side (surface)

GT [DE] Gesamttiefe
[FR] Profondeur totale
[IT] Profondità totale
[EN] Total depth

RS [DE] Rückseite (Fläche)
[FR] Face arrière (surface)
[IT] Lato posteriore (superficie)
[EN] Backside (surface)

GH [DE] Gesamthöhe
[FR] Hauteur totale
[IT] Altezza totale
[EN] Total height

US [DE] Unterseite (Fläche)
[FR] Face inférieure (surface)
[IT] Lato inferiore (superficie)
[EN] Bottom side (surface)

GL [DE] Gesamtlänge
[FR] Longueur totale
[IT] Lunghezza totale
[EN] Total length

KS [DE] Kopfseite (Fläche)
[FR] Côté tête (surface)
[IT] Intestazione (superficie)
[EN] Head side (surface)

OS [DE] Oberseite (Fläche)
[FR] Dessus (surface)
[IT] Lato superiore (superficie)
[EN] Top side (surface)

AOS [DE] Aussenkante Oberseite
[FR] Bord extérieur Face supérieure
[IT] Bordo esterno Lato superiore
[EN] Outer edge top side

VF [DE] Verkehrsfläche (Fläche)
[FR] Trafic surface (surface)
[IT] Traffico superficie (superficie)
[EN] Traffic surface (surface)

INF [DE] Innenkante Niveaufläche
[FR] Bord interne surface de niveau
[IT] Bordo interno Livellamento superficie
[EN] Inside edge levelling surface

NF [DE] Niveaufläche (Fläche)
[FR] Surface de niveau (surface)
[IT] Livellamento superficie (superficie)
[EN] Levelling surface (surface)

ANF [DE] Aussenkante Niveaufläche
[FR] Bord extérieur surface de niveau
[IT] Bordo esterno Livellamento superficie
[EN] Outer edge levelling surface

EH [DE] Einstiegshöhe
[FR] hauteur d'accès
[IT] Imbarco altezza
[EN] Boarding height

IVF [DE] Innenkante Verkehrsfläche
[FR] Bord interne Trafic surface
[IT] Bordo interno Traffico superficie
[EN] Inside edge Traffic surface

- [DE] **Abkürzungen**
- [FR] **Abréviations**
- [IT] **Abbreviazioni**
- [EN] **Shortcuts**

AVF [DE] Aussenkante Verkehrsfläche
 [FR] Bord extérieur Trafic surface
 [IT] Bordo esterno Traffico superficie
 [EN] Outer edge Traffic surface

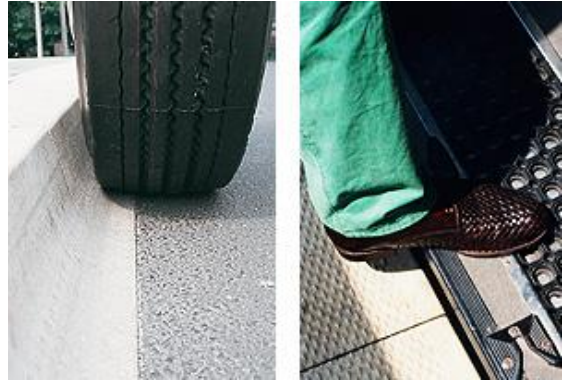

VKu [DE] Vorderkante unten
 [FR] Bord avant en haut
 [IT] Bordo anteriore superiore
 [EN] Front edge bottom



HKo [DE] Hinterkante oben
 [FR] Bord arrière en haute
 [IT] Bordo posteriore superiore
 [EN] Backside edge top

HKu [DE] Hinterkante unten
 [FR] Bord arrière en bas
 [IT] Bordo posteriore fondo
 [EN] Backside edge bottom



gdt [DE] Kantenbearbeitung gerundet
 [FR] Finition des chants arrondi
 [IT] Elaborazione dei bordi arrotondato
 [EN] Edge processing rounded

*Skizzen nicht mit Originalprofil.
 Esquisses non accompagnées du profil original.
 Schizzi non con profilo originale.
 Sketches do not show original profile.*

gfs [DE] Kantenbearbeitung gefast
 [FR] Finition des chants chanfreinés
 [IT] Lavorazione dei bordi smussati
 [EN] Edge processing bevelled

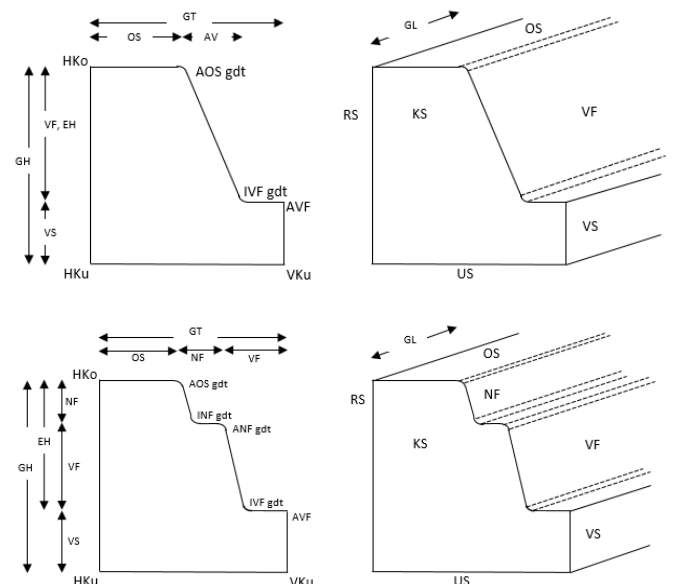

- [DE] **Vergleich KSB zu KSB+®**
 [FR] **Comparaison KSB et KSB+®**
 [IT] **Confronto tra KSB e KSB+®**
 [EN] **Comparison KSB to KSB+®**

KSB KSB+®

- ★ ★★ Anpassung der Höhen- und Breitenverhältnisse an Bus- und Bahnfahrzeuge.
 Adaptation des conditions de hauteur et de largeur aux véhicules de bus et de train.
 Adattamento dei rapporti di altezza e larghezza ai veicoli per autobus e ferrovia.
 Adaptation of height and width ratios to bus and rail vehicles.
- ★ ★★ Sicheres und direktes Anfahren der Haltestelle durch Spurführung mittels Sonderbord.
 Approche sûre et directe de l'arrêt grâce à un guidage par voie au moyen d'une bordure spéciale.
 Avvicinamento sicuro e diretto alla fermata grazie alla guida della corsia tramite un pannello speciale.
 Safe and direct approach to the stop thanks to lane guidance using a special board.
- ★ ★★ Sicherer Einstieg + Ausstieg durch minimierte Abstände zwischen Bus/ Bahn und Sonderbord.
 Accès et sortie sécurisés grâce à des distances minimisées entre le bus/train et le bord spécial.
 Salita e discesa sicure grazie alle distanze ridotte tra l'autobus/treno e il pannello speciale.
 Safe boarding + alighting thanks to minimised distances between the bus/train and the special board.
- ★★★★ Zeitersparnis beim Fahrgastwechsel durch Niveaueausgleich und Spaltreduktion.
 Gain de temps lors du changement passager grâce à la compensation niveau + réduction de la fente.
 Risparmio di tempo nel cambio dei passeggeri grazie al livellamento e alla riduzione degli spazi.
 Time savings when changing passengers thanks to levelling and gap reduction.
- ★★★★ Nutzung der öffentlichen Verkehrsmittel wird attraktiver und komfortabler.
 L'utilisation des transports publics devient plus attrayante et plus confortable.
 L'uso del trasporto pubblico diventa più attraente e conveniente.
 Use of public transport becomes more attractive and convenient.
- ★ ★★ Steinformat und -bearbeitung sind dem Reifen angepasst und Reifenverschleiss reduziert.
 Le format et le traitement des pavés sont adaptés aux pneus et l'usure des pneus est réduite.
 Il formato e la lavorazione della pietra si adattano al pneumatico e ne riducono l'usura.
 Stone format and processing are adapted to the tyre and tyre wear is reduced.
- ★ ★★ Kein Auffahren oder Hochklettern auf die Haltestelle beim tangentialen Anfahren.
 Pas de montée ou de remontée sur l'arrêt lors de l'approche tangentielle.
 Non è consentito salire o salire sulla fermata quando ci si avvicina tangenzialmente.
 No driving onto or climbing up onto the stop when approaching tangentially.
- ★★★★ Langlebige und robuste Haltestellen aus recyclingfähigen Materialien.
 Des arrêts durables et robustes en matériaux recyclables.
 Fermate dell'autobus durevoli e robuste, realizzate con materiali riciclabili.
 Durable and robust bus stops made from recyclable materials.

- [DE] **Vergleich KSB zu KSB+®**
- [FR] **Comparaison KSB et KSB+®**
- [IT] **Confronto tra KSB e KSB+®**
- [EN] **Comparison KSB to KSB+®**

KSB KSB+®



Hohe Produktsicherheit durch geprüfte Barrierefreiheit, Gütesiegel
 Haute sécurité du produit grâce à une accessibilité contrôlée, label de qualité
 Elevata sicurezza del prodotto grazie all'accessibilità testata, sigillo di approvazione
 High product safety thanks to tested accessibility, seal of approval



Kontrolliertes Gleiten der Niederflrbusse zum Haltesteig durch den Sonderbord Plus.
 Glissement contrôlé des bus à plancher surbaissé vers le quai d'arrêt par le KSB+.
 Scivolamento controllato degli autobus a pianale ribassato verso la piattaforma da parte del KSB+.
 Controlled gliding of the low-floor buses to the platform by the KSB+.

KSB

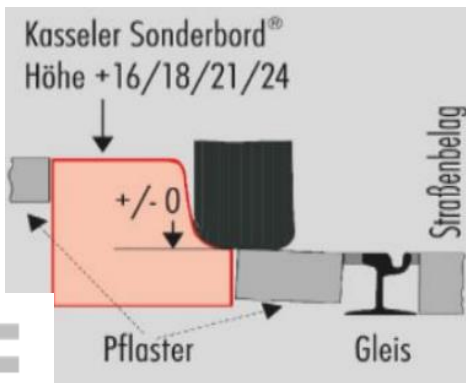

KSB+

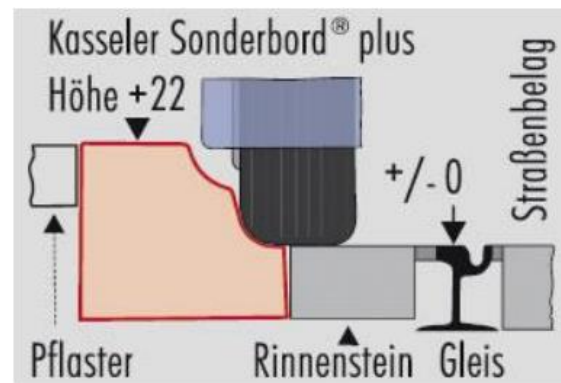

- [DE] Granit
- [FR] Granit
- [IT] Granito
- [EN] Granite

- [DE] Beton
- [FR] Béton
- [IT] Calcestruzzo
- [EN] Concrete

interstein



[DE] **Lieferprogramm KSB**
[FR] **Programme de livraison KSB**
[IT] **Programma di consegna KSB**
[EN] **Delivery programme KSB**



GTY **Grundtypen**

inkl. Passlängen, Polygonsteine für Radien

Types de base

y compris les longueurs d'ajustage, les pierres polygonales pour les radiers

Tipi di base

incl. lunghezze di montaggio, pietre poligonali per pietre radiali

Basic types

incl. fitting lengths, polygon bricks for curved bricks

EH 16 cm, 18 cm, 21 cm, 24 cm

GL 100 cm



ÜBG **Übergänge**

in verschiedenen Ausführungen und Anschlusshöhen

Transitions

en différentes versions et hauteurs de raccordement

Transizioni

in diverse versioni e altezze di collegamento

Transitions

in various designs and connection heights



KVI **Kurvensteine innen (konkav)**

in verschiedenen Radien und Winkeln

Pierres de courbes à l'intérieur (concave)

en différents rayons et angles

Mattoni curvi interni (concavo)

in vari raggi e angoli

Curved bricks inside (concave)

in various radii and angles

EH 16 cm, 18 cm

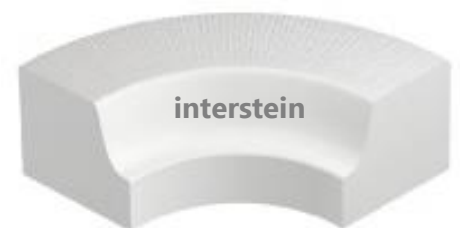

KVA **Kurvensteine aussen (konvex)**
 in verschiedenen Radien und Winkeln
Pierres de courbes à l'extérieur (convexe)
 en différents rayons et angles
Mattoni curvi esterni (convesso)
 in vari raggi e angoli
External curved bricks (convex)
 in various radii and angles

EH 16 cm, 18 cm



FLB **Flachbord**
 Anschlusshöhe 3 cm oder 1 cm
Bordure plate
 Hauteur de raccordement 3 cm ou 1 cm
Cordolo piatto
 Altezza di collegamento 3 cm o 1 cm
Flat kerb
 Connection height 3 cm or 1 cm

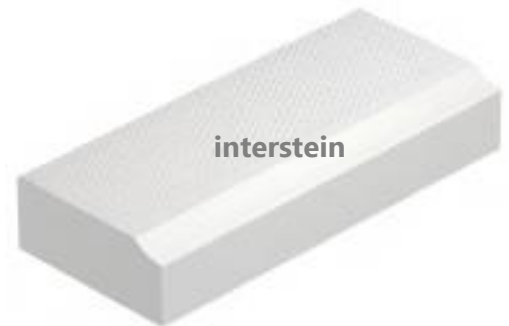

RPS **Rampensatz (3)**
 max. 6.0% Gefälle bei Rampenlänge 300 cm
 max. 7.5% Gefälle bei Rampenlänge 200 cm
Jeu de rampes (3)
 max. 6.0% de pente pour une longueur de rampe de 300 cm
 max. 7.5% de pente pour une longueur de rampe de 200 cm
Set di rampe (3)
 pendenza massima del 6,0% per la lunghezza della rampa 300 cm
 pendenza massima del 7,5% per la lunghezza della rampa 200 cm
Ramp set (3)
 max. 6.0% gradient for ramp length 300 cm
 max. 7.5% gradient for ramp length 200 cm



Für alle KSB sind individuelle Sonderausführungen herstellbar.
 Des modèles spéciaux personnalisés peuvent être fabriqués pour tous les KSB.
 È possibile realizzare versioni personalizzate per tutti i KSB.
 Customised versions can be produced for all KSB.

- [DE] **Lieferprogramm KSB+**
 [FR] **Programme de livraison KSB+**
 [IT] **Programma di consegna KSB+**
 [EN] **Delivery programme KSB+**



[DE] Der KSB+ ist die konsequente Weiterentwicklung des KSB. Mit dem KSB+ ist das absolut stufenlose Ein- und Aussteigen möglich. Damit werden die Sicherheit und der Komfort erhöht. Das patentierte Profil des KSB+ ermöglicht das kontrollierte Gleiten der Niederflerbusse zum Haltesteig ohne Karosserieschäden.

[FR] Le KSB+ est le développement logique du KSB. Avec le KSB+, il est possible de monter et de descendre de manière absolument continue. La sécurité et le confort sont ainsi améliorés. Le profil breveté du KSB+ permet aux bus à plancher surbaissé de glisser de manière contrôlée vers le trottoir d'arrêt sans endommager la carrosserie.

[IT] Il KSB+ è il logico sviluppo del KSB. Il KSB+ consente l'ingresso e l'uscita completamente senza interruzioni. Ciò aumenta la sicurezza e il comfort. Il profilo brevettato del KSB+ consente agli autobus a pianale ribassato di scivolare verso il pianale in modo controllato senza danneggiare la carrozzeria.

[EN] The KSB+ is the logical further development of the KSB. The KSB+ enables completely stepless entry and exit. This increases safety and comfort. The patented profile of the KSB+ enables low-floor buses to glide to the landing in a controlled manner without damaging the bodywork.

- GTY **Grundtypen**
 inkl. Passlängen, Polygonsteine für Radien
Types de base
 y compris les longueurs d'ajustage, les pierres polygonales pour les radiers
Tipi di base
 incl. lunghezze di montaggio, pietre poligonali per pietre radiali
Basic types
 incl. fitting lengths, polygon bricks for curved bricks

- EH 22 cm
 GL 100 cm

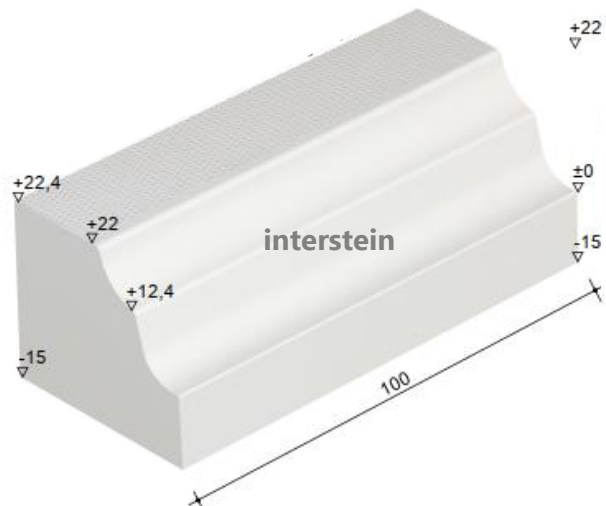

ÜBG **Übergänge**
 in verschiedenen Ausführungen und Anschlusshöhen
Transitions
 en différentes versions et hauteurs de raccordement
Transizioni
 in diverse versioni e altezze di collegamento
Transitions
 in various designs and connection heights

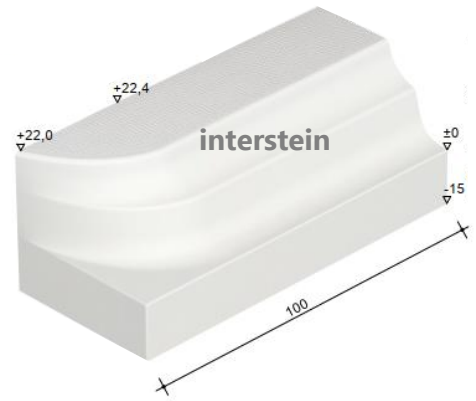

KVI **Kurvensteine innen (konkav)**
 in verschiedenen Radien und Winkeln
Pierres de courbes à l'intérieur (concave)
 en différents rayons et angles
Mattoni curvi interni (concavo)
 in vari raggi e angoli
Curved bricks inside (concave)
 in various radii and angles

EH 22 cm

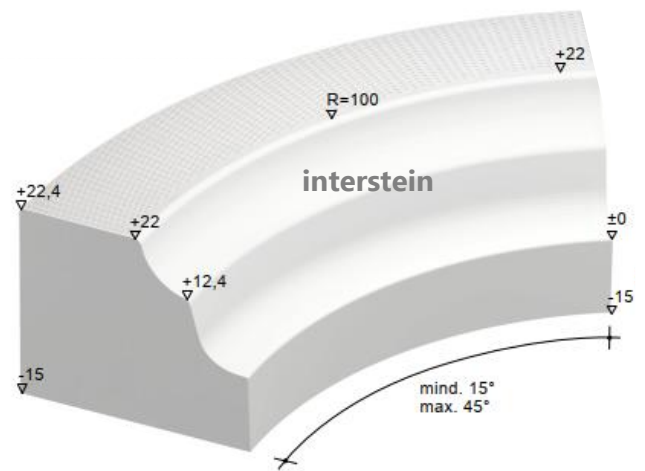

KVA **Kurvensteine aussen (konvex)**
 in verschiedenen Radien und Winkeln
Pierres de courbes à l'extérieur (convexe)
 en différents rayons et angles
Mattoni curvi esterni (convesso)
 in vari raggi e angoli
External curved bricks (convex)
 in various radii and angles

EH 22 cm

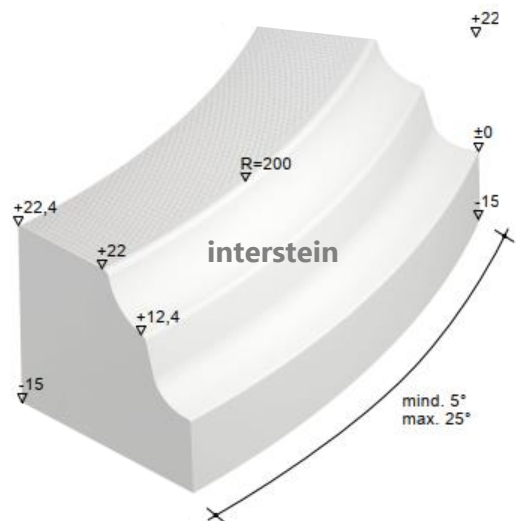

Für alle KSB+ sind individuelle Sonderausführungen herstellbar.
 Des modèles spéciaux personnalisés peuvent être fabriqués pour tous les KSB+.
 È possibile realizzare versioni personalizzate per tutti i KSB+.
 Customised versions can be produced for all KSB+.

[DE] **Lieferprogramm KSB+**
[FR] **Programme de livraison KSB+**
[IT] **Programma di consegna KSB+**
[EN] **Delivery programme KSB+**



RPS **Rampensatz**
in verschiedenen Ausführungen und Anschlusshöhen
Jeu de rampes
en différentes versions et hauteurs de raccordement
Set di rampe
in diverse versioni e altezze di collegamento
Ramp set
in various designs and connection heights

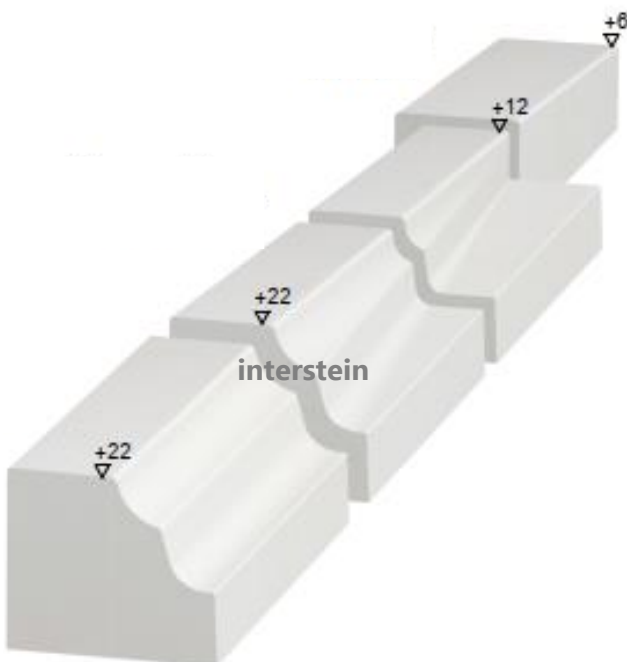
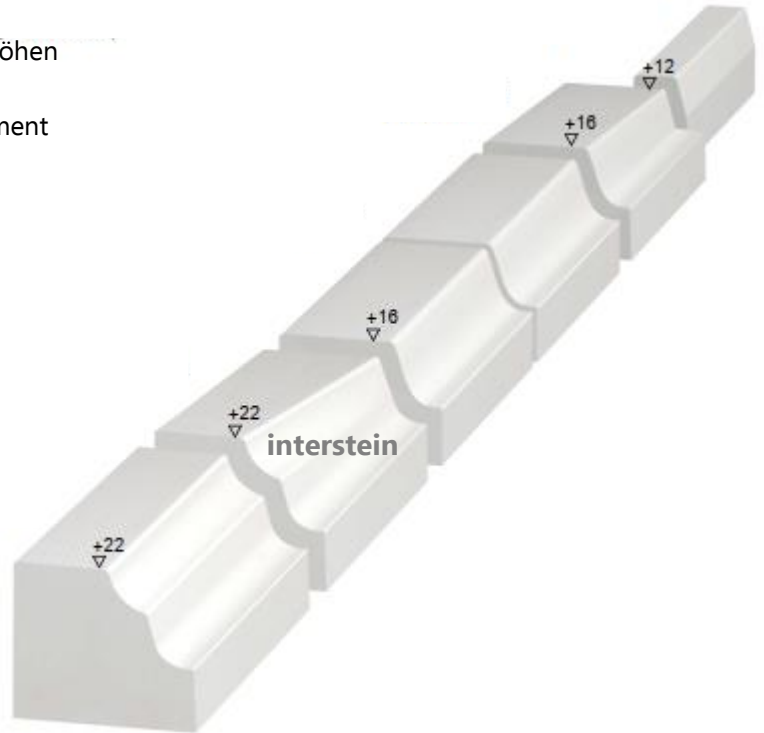
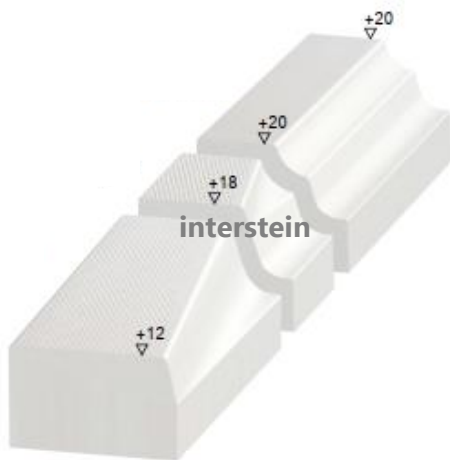

interstein

Das Zertifikat senden wir Ihnen gerne zu.
Nous vous envoyons volontiers le certificat.
Saremo lieti di inviarvi il certificato.
We will be happy to send you the certificate.

DIN 18040-3:2014-12
Zertifizierungsprogramm Barrierefreie Planungen, Bauten und Produkte (2015-07)



P1B031

ZBF **Fugenscheiben KSB und KSB+**
Disques pour joints KSB et KSB+
Dischi articolari KSB e KSB+
Joint discs KSB and KSB+

[DE]

Die Fugen zwischen den Sonderborden dürfen nicht mit Mörtel verfügt werden. Die Fugen werden als elastische Fugen mit den ZBF-Fugenscheiben oder elastischem Dichtstoff hergestellt.

Unsere ZBF-Fugenscheiben bestehen aus Kautschuk-Recyclingmaterial und haben weiße Sichtflächen.

Zu den Sonderborden haben wir die Dehnscheiben lagernd vorrätig.

Fugenscheiben für individuelle Bordstein-Profile mit Sichtflächen in RAL-Farbtönen können wir auf Bestellung herstellen.

Die Fugenscheiben können einfach mit doppelseitigem Klebeband an den Bordsteinen befestigt werden.

[FR]

Les joints entre les bordures spéciales ne doivent pas être jointoyés au mortier. Les joints sont réalisés sous forme de joints élastiques avec les disques de joint ZBF ou un mastic élastique.

Nos disques de joint ZBF sont composés de caoutchouc recyclé et ont des surfaces visibles blanches.

Nous avons en stock les disques de dilatation pour les bordures spéciales.

Nous pouvons fabriquer sur commande des disques de joint pour les profilés de bordure individuels avec des surfaces visibles dans les teintes RAL.

Les rondelles de joint peuvent être facilement fixées aux bordures à l'aide d'un ruban adhésif double face.

[IT]

I giunti tra i ripiani speciali non devono essere stuccati con malta. I giunti vengono creati come giunti elastici utilizzando i dischi per giunti ZBF o il sigillante elastico.

I nostri dischi per giunti ZBF sono realizzati in materiale di gomma riciclata e hanno una superficie visibile bianca. Abbiamo a disposizione i dischi di espansione per i cordoli speciali.

Possiamo produrre dischi di giunzione per singoli profili di cordoli con superfici visibili nei colori RAL su ordinazione.

I dischi di digiunzione possono essere semplicemente fissati ai cordoli con nastro biadesivo.

[EN]

The joints between the special shelves must not be grouted with mortar. The joints are created as elastic joints using ZBF joint discs or elastic sealant.

Our ZBF joint discs are made of recycled rubber material and have white visible surfaces.

We have the expansion discs for the special kerbs in stock.

We can produce joint discs for individual kerb profiles with visible surfaces in RAL colours to order.

The joint discs can simply be attached to the kerbs with double-sided adhesive tape.

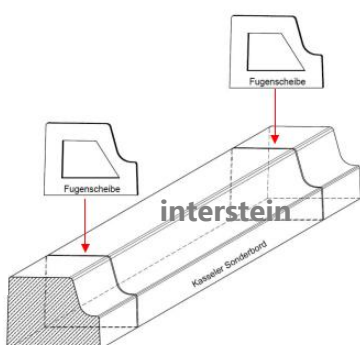

[DE] **Lieferprogramm KQB**
[FR] **Programme de livraison KQB**
[IT] **Programma di consegna KQB**
[EN] **Delivery programme KQB**



GTY **Grundtypen**
Types de base
Tipi di base
Basic types



ÜBG **Übergänge**
Transitions
Transizioni
Transitions



SPP **Schuppenplatten**
Plaques d'écailles
Piastre per capannoni
Shed plates



BLP **Blindenleitplatten**
Plaques de guidage pour aveugles
Piastre guida per non vedenti
Blind guide plates



Für alle KQB sind individuelle Sonderausführungen herstellbar.
Des modèles spéciaux personnalisés peuvent être fabriqués pour tous les KQB.
È possibile realizzare versioni personalizzate per tutti i KQB.
Customised versions can be produced for all KQB.

- [DE] **Lieferprogramm BOI**
- [FR] **Programme de livraison BOI**
- [IT] **Programma di consegna BOI**
- [EN] **Delivery programme BOI**

- RGT **Kasseler Rad-Gehweg-Trennstein**
Kasseler Piste cyclable-piétonne-pierre de séparation
Kasseler Pista ciclabile- sentiero pedonale- Pietra di separazione
Kasseler cycle-path-footpath-separating stone

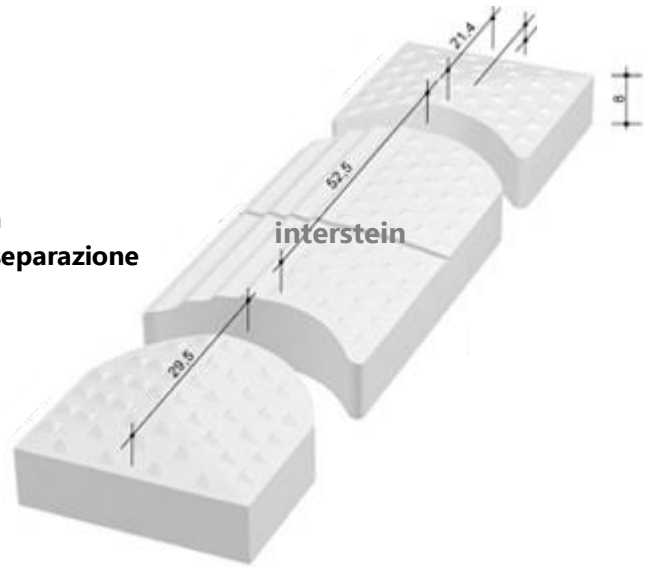

- SPP **Schuppenplatten**
Plaques d'écailles
Piastre per capannoni
Shed plates



- BLP **Blindenleitplatten**
Plaques de guidage pour aveugles
Piastre guida per non vedenti
Blind guide plates



- NPP **Noppenplatte**
Plaque à picots
Piastre per Fossette
Dimple plate



- BGP **Begleitplatte**
Plaque d'accompagnement
Disco di accompagnamento
Accompanying plate



[DE] **Lieferprogramm Entwässerungselemente**
[FR] **Programme de livraison Eléments de drainage**
[IT] **Programma di consegna Elementi di drenaggio**
[EN] **Delivery programme Drainage elements**

EWA **Kasseler Entwässerungsaufsatz**
Kasseler Réhausse de drainage
Kasseler Attacco di drenaggio
Kasseler Drainage top unit

EH 16 cm, 18 cm, 22 cm



Einlauf-Oberteil aus Gusseisen mit Revisionsöffnung, Belastungsklasse C 250
Partie supérieure de l'entrée en fonte avec ouverture de révision, classe de charge C 250
Sezione superiore di ingresso in ghisa con apertura di ispezione, classe di carico C 250
Cast iron inlet top section with inspection opening, load class C 250

Schacht-Unterteil aus Beton, C 35/45 mit eingegossenem PVC-Rohr Ø300mm
und angeformten Anschlussrohr Ø125mm inkl. Geruchsverschluss
Partie inférieure du puits en béton, C 35/45 avec tuyau PVC coulé Ø300mm
et tuyau de raccordement moulé Ø125mm, siphon inclus
Chiusino in calcestruzzo, C 35/45 con tubo in PVC Ø300 mm
e tubo di collegamento stampato Ø125 mm, incluso sifone per odori
Manhole base made of concrete, C 35/45 with moulded PVC pipe Ø300mm
and moulded connection pipe Ø125mm incl. odour trap

35 x 43 x 100 cm
ca. 190 kg



- [DE] **Planungshilfe für Ihre barrierefreie Haltestelle**
 [FR] **Aide à la planification pour votre arrêt de bus accessible**
 [IT] **Aiuto alla pianificazione della vostra fermata dell'autobus senza barriere**
 [EN] **Planning aid for your barrier-free bus stop**

[DE]
 Zur Unterstützung Ihrer Planung und Ausführung stellen wir Ihnen die jeweils aktuellen Unterlagen über das KSB-Kundenportal zur Verfügung. Dort erhalten Sie alle wichtigen technischen Daten zum KSB-Sortiment, wie zum Beispiel:

- Massblätter für jeden Stein
- Anwendungsbeispiele
- Technik Kasseler Sonderborde
- Empfehlungen für Handling und Einbau
- Informationen, Referenzen und vieles mehr

Um Ihr persönliches Login zu erhalten, senden Sie uns bitte eine eMail mit Ihren Daten an info@interstein.com

[FR]
 Pour vous aider dans votre planification et votre exécution, nous mettons à votre disposition les documents les plus récents via le portail client KSB. Vous y trouverez toutes les données techniques importantes concernant la gamme KSB, comme par exemple:

- des fiches de mesures pour chaque brique
- Exemples d'application
- Technique des bordures spéciales Kasseler
- Recommandations pour la manipulation et l'installation
- Informations, références et bien plus encore

Pour obtenir votre login personnel, veuillez nous envoyer un eMail avec vos données à info@interstein.com

[IT]
 Per supportare la vostra pianificazione e realizzazione, vi mettiamo a disposizione la documentazione più aggiornata attraverso il portale clienti KSB. Qui troverete tutti i dati tecnici importanti sulla gamma KSB, come ad esempio

- Schede dimensionali per ogni pietra
- Esempi di applicazione
- Tecnologia degli scaffali speciali Kassel
- Raccomandazioni per la movimentazione e l'installazione
- Informazioni, riferimenti e molto altro ancora

Per ricevere il vostro login personale, inviateci un'e-mail con i vostri dati a info@interstein.com.

[EN]
 To support your planning and realisation, we provide you with the latest documentation via the KSB customer portal. There you will find all the important technical data on the KSB range, such as

- Dimension sheets for each stone
- Application examples
- Kassel special shelf technology
- Recommendations for handling and installation
- Information, references and much more

To receive your personal login, please send us an e-mail with your details to info@interstein.com

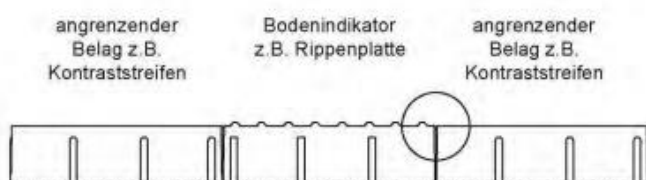

NPK 222 D/2018

200	Liefern von Steinen für Abschlüsse	.002	04	Art:
217	Bordsteine für Haltestellen liefern. Frost-Tausalz-beständig.			ZBF Kasseler Fugenscheiben, elastische Dehnscheiben für
.001	01 Gesteinsart: Granit			a) Kasseler Sonderbord®
	02 Herkunft: Europa			b) Kasseler Sonderbord® Plus
	03 Farbton: grau		05	Typ:
	04 Art:			GTU Grundtyp
	a) Kasseler Sonderbord®			+ Angabe KSB-Blattnummer
	mit DIN-Gütesiegel barrierefrei			gemäss Planungshilfe «Massblätter»
	b) Kasseler Sonderbord® Plus		12	LE = Stück
	mit DIN-Gütesiegel barrierefrei		13	Liefernachweis:
	c) Kasseler Sonderbord® Schmal			interstein, HEK STEIN AG
	mit DIN-Gütesiegel barrierefrei			4333 Münchwilen
	d) Kasseler Querungsbord®			
	mit DIN-Gütesiegel barrierefrei	.003	04	Art:
	e) Kasseler Bodenindikator®			EWA Kasseler Entwässerungsaufsatz zu
	mit DIN-Gütesiegel barrierefrei			a) Kasseler Sonderbord®
05	Typ:			b) Kasseler Sonderbord® Plus
	<i>GTU, ÜBG, RPS, KVI, KVA, FLB, ...</i>			inkl. Auflagerplatte und 2 Stück
	<i>zu a) – e) + Angabe KSB-Blattnummer</i>			seitlichen Anschlusssteinen
	<i>gemäss Planungshilfe «Massblätter»</i>		05	Typ:
06	Abmessung:			Guss-Aufsatzelement als Seiten-
	GT: cm			einlauf zu Kassler Sonderbord.
	GH: cm			Klasse C250, DIN ISO 8062 TC10;
	GL: cm			Toleranzen gem. DIN 1686-GTB18
07	OS: KSB Klasse 1			Einlauf: Guss
	<i>(für alle Steinarten, -typen)</i>			Deckel: Guss + Beton SRT75
08	VF: KSB Klasse 1			Auflagerplatte Beton C35/45
	<i>(für KSB, KSB+, KQB)</i>			Anschlusssteine mit Aussparung
09	NF: KSB Klasse 1		06	Abmessung:
	<i>(für KSB+)</i>			EH16 Aufsatzelement
10	Nach Plan:			GT/GH/GL: 63 x 22.5 x 50 cm
	<i>..... (Objektangaben)</i>			Auflagerplatte
11	Ausmass:			GT/GH/GL: 68 x 7.5 x 55 cm
	<i>..... (Objektangaben)</i>			Versetzlänge 2.50 m
12	LE = Stück			EH18 Aufsatzelement
13	Herstellernachweis:			GT/GH/GL: 63 x 22.5 x 50 cm
	interstein, HEK STEIN AG			Auflagerplatte
	CH 4333 Münchwilen			GT/GH/GL: 68 x 8.4 x 55 cm
				Versetzlänge 2.50 m
			12	LE = Stück
			13	Liefernachweis:
				interstein, HEK STEIN AG
				4333 Münchwilen

NPK 222 D/2018

200	Fourniture de pierres pour les finitions	002.	04	Art:
217	Fournir des bordures pour les arrêts de bus. Résiste au gel et au sel de déneigement.			ZBF Kasseler Disques pour joints, rondelles élastiques pour
.001	01 Type de roche: Granit			a) Kasseler Sonderbord®
	02 Origine: Europe			b) Kasseler Sonderbord® Plus
	03 Teinte de couleur: gris		05	Type:
	04 Art:			GTY Types de base
	a) Kasseler Sonderbord®			+ Indication du numéro de
	avec label de qualité DIN sans barrière			la feuille KSB selon l'aide à la
	b) Kasseler Sonderbord® Plus			planification «Feuilles de mesures»
	avec label de qualité DIN sans barrière		12	LE = pièce
	c) Kasseler Sonderbord® S étroit		13	Preuve de livraison
	avec label de qualité DIN sans barrière			interstein, HEK STEIN AG
	d) Kasseler Querungsbord®			CH 4333 Münchwilen
	avec label de qualité DIN sans barrière	.003	04	Art:
	e) Kasseler Bodenindikator®			EWA Kasseler Réhausse de drainage
	avec label de qualité DIN sans barrière			a) Kasseler Sonderbord®
05	Type:			b) Kasseler Sonderbord® Plus
	GTY, ÜBG, RPS, KVI, KVA, FLB, ...			y compris plaque d'appui et 2 briques
	pour a) - e) + Indication du numéro de			de raccordement latérales
	la feuille KSB selon l'aide à la		05	Type:
	planification «Feuilles de mesures»			Élément de rehausse en fonte comme
06	Dimension:			entrée latérale pour la tablette spéciale
	GT: cm			Kassler.
	GH: cm			Classe C250, DIN ISO 8062 TC10;
	GL: cm			Tolérances selon DIN 1686-GTB18
07	OS: KSB classe 1			Entrée : fonte
	<i>(pour tous les types de pierres)</i>			Couvercle : fonte + béton SRT75
08	VF: KSB classe 1			Plaque d'appui béton C35/45
	<i>(pour KSB, KSB+, KQB)</i>			Blocs de jonction avec encoche
09	NF: KSB classe 1			dimension:
	<i>(pour KSB+)</i>		06	EH16 Élément rehausse
10	Selon le plan:			GT/GH/GL: 63 x 22.5 x 50 cm
 (Informations sur l'objet)			Plaque d'appui
11	l'étendue:			GT/GH/GL: 68 x 7.5 x 55 cm
 (Informations sur l'objet)			Longueur de déplacement
12	LE = pièce			2.50 m
13	Preuve du fabricant		12	LE = pièce
	interstein, HEK STEIN AG		13	Preuve de livraison
	CH 4333 Münchwilen			interstein, HEK STEIN AG
				CH 4333 Münchwilen

[IT] **Aiuto alla pianificazione della vostra fermata dell'autobus senza barriere**
Devisione, testi di gara

NPK 222 D/2018		.002	04	Gentile: ZBF Kasseler Dischi articolari, dischi a espansione elastica per a) Kasseler Sonderbord® b) Kasseler Sonderbord® Plus
200	Consegna di pietre per finiture			
217	Fornire cordoli per le fermate degli autobus. Resistente al sale antigelo.			
.001	01 Tipo di roccia: Granito		05	Tipo: GTY Tipi di base + numero di scheda KSB secondo il sussidio di progettazione Fogli di ingombro.
	02 Origine: Europa			
	03 Tono di colore: grigio			
	04 Gentile: a) Kasseler Sonderbord® con sigillo DIN senza barriere b) Kasseler Sonderbord® Plus con sigillo DIN senza barriere c) Kasseler Sonderbord® Stretto con sigillo DIN senza barriere d) Kasseler Querungsbord® con sigillo DIN senza barriere e) Kasseler Bodenindikator® con sigillo DIN senza barriere		12	LE = Pezzo
			13	Prova di consegna: interstein, HEK STEIN AG 4333 Münchwilen
	05 Tipo: GTY, ÜBG, RPS, KVI, KVA, FLB, ... a) - e) + numero di scheda KSB secondo il sussidio di progettazione Fogli di ingombro.	.003	04	Gentile: EWA Kasseler Attacco di drenaggio per a) Kasseler Sonderbord® b) Kasseler Sonderbord® Plus incl. piastra di supporto e 2 blocchi di collegamento laterali
	06 Dimensione: GT: cm GH: cm GL: cm			
	07 OS: KSB Classe 1 <i>(per tutti i tipi di pietra)</i>			
	08 VF: KSB Classe 1 <i>(per KSB, KSB+, KQB)</i>		05	Tipo: Elemento aggiuntivo fuso come ingresso laterale per la mensola KSB Classe C250, DIN ISO 8062 TC10; Tolleranze secondo DIN 1686-GTB18 Ingresso: Ghisa Copertura: ghisa + cemento SRT75 Piastra di supporto: cemento C35/45 Blocchi di connessione con incavo
	09 NF: KSB Classe 1 <i>(per KSB+)</i>			
	10 secondo il piano: <i>(Dettagli oggetto)</i>			
	11 Estensione: <i>(Dettagli oggetto)</i>			
	12 LE = Pezzo			
	13 Prova del fabbricante: interstein, HEK STEIN AG CH 4333 Münchwilen		06	Dimensione: EH16 Elemento aggiuntivo GT/GH/GL: 63 x 22.5 x 50 cm Piastra di supporto GT/GH/GL: 68 x 7.5 x 55 cm Lunghezza offset 2.50 m EH18 Elemento aggiuntivo GT/GH/GL: 63 x 22.5 x 50 cm Piastra di supporto GT/GH/GL: 68 x 8.4 x 55 cm Lunghezza offset 2.50 m
			12	LE = Pezzo
			13	Prova di consegna: interstein, HEK STEIN AG 4333 Münchwilen

[EN] **Planning aid for your barrier-free bus stop**
Devisation, tender texts

NPK 222 D/2018

200 Delivery of stones for finishes
 217 Deliver kerbs for bus stops.
 Resistant to frost and de-icing salt.

.001 01 Stone type: Granite
 02 Origin: Europe
 03 Colour: grey
 04 Type:
 a) Kasseler Sonderbord®
 with DIN quality mark barrier-free
 b) Kasseler Sonderbord® Plus
 with DIN quality mark barrier-free
 c) Kasseler Sonderbord® Stretto
 with DIN quality mark barrier-free
 d) Kasseler Querungsbord®
 with DIN quality mark barrier-free
 e) Kasseler Bodenindikator®
 with DIN quality mark barrier-free

05 Type:
 GTY, ÜBG, RPS, KVI, KVA, FLB, ...
 a) - e) + KSB sheet number according
 to planning aid 'Dimension sheets'

06 Dimensions:
 GT: cm
 GH: cm
 GL: cm

07 OS: KSB Class 1
(for all stone types)

08 VF: KSB Class 1
(for KSB, KSB+, KQB)

09 NF: KSB Class 1
(for KSB+)

10 According to plan:
 *(Object details)*

11 Extent:
 *(Object details)*

12 LE = pcs.
 13 Manufacturer verification
 interstein, HEK STEIN AG
 CH 4333 Münchwilen

.002 04 Type:
 ZBF Kasseler joint discs,
 elastic expansion discs for
 a) Kasseler Sonderbord®
 b) Kasseler Sonderbord® Plus

05 Type:
 GTY Basic type
 + KSB sheet number
 according to planning aid
 «Dimension sheets»

12 LE = pcs.
 13 Proof of supply:
 interstein, HEK STEIN AG
 4333 Münchwilen

.003 04 Type:
 EWA Kasseler Drainage top unit for
 a) Kasseler Sonderbord®
 b) Kasseler Sonderbord® Plus
 incl. support plate and 2 lateral
 connecting blocks

05 Type:
 Cast add-on element as side inlet for
 KSB. Class C250, DIN ISO 8062 TC10;
 Tolerances acc. to DIN 1686-GTB18
 Inlet: Cast iron
 Cover: Cast iron + concrete SRT75
 Frame-slab Concrete C35/45
 Connection blocks with cut-out

06 Dimension:
 EH16 Add-on element
 GT/GH/GL: 63 x 22.5 x 50 cm
 Frame-slab
 GT/GH/GL: 68 x 7.5 x 55 cm
 Overall length 2.50 m

EH18 Add-on element
 GT/GH/GL: 63 x 22.5 x 50 cm
 Frame-slab
 GT/GH/GL: 68 x 8.4 x 55 cm
 Overall length 2.50 m

12 LE = pcs.
 13 Proof of supply:
 interstein, HEK STEIN AG
 4333 Münchwilen

[DE] **Verfügbarkeiten + Lagersortiment**
[FR] **Disponibilités + assortiment en stock**
[IT] **Disponibilità + assortimento**
[EN] **Availability + stock range**

[DE]
Unser Sortiment an Sonderbordsteinen aus Naturstein und Beton ist sehr gross. Zusätzlich zum Kasseler-System produzieren wir auch alle Sonderbordsteine gemäss Schweizer Normalien der Städte und Kantone. Eine Auswahl an Grundtypen in Standardgrössen und -bearbeitungen und Zubehörartikel halten wir in unseren europäischen Produktionswerken und an einigen unserer Lagerplätze in kleinen Mengen vorrätig. Lagernde Produkte sind speditiv lieferbar. Individuelle Steintypen und variierende Grössen können wir nur auftragsbezogen herstellen. Bitte planen Sie Ihren Bedarf rechtzeitig und bestellen Sie alle benötigten Steine frühzeitig. Die Produktion der Sonderborde in hoher Qualität beansprucht Zeit und die Lieferzeiten sind auslastungsabhängig.

Angaben zu Lieferzeiten beziehen sich ab Datum des Bestelleingangs inkl. vollständiger Produktionsdaten.

[FR]
Notre gamme de bordures spéciales en pierre naturelle et en béton est très vaste. En plus du système Kasseler, nous produisons également toutes les bordures spéciales selon les normes suisses des villes et des cantons. Nous tenons en stock une sélection de types de base dans des dimensions et des finitions standard ainsi que des accessoires en petites quantités dans nos usines de production européennes et dans certains de nos entrepôts. Les produits en stock sont livrables rapidement. Nous ne pouvons fabriquer des types de pierres individuels et des tailles variables que sur commande. Veuillez planifier vos besoins à temps et commander toutes les pierres nécessaires à l'avance. La production de bordures spéciales de haute qualité prend du temps et les délais de livraison dépendent de la charge de travail.

Les délais de livraison sont indiqués à partir de la date de réception de la commande, y compris les données de production complètes.

 27

[IT]
La nostra gamma di cordoli speciali in pietra naturale e cemento è molto ampia. Oltre al sistema Kassel, produciamo anche tutti i cordoli speciali in conformità alle norme cittadine e cantonali svizzere. Nei nostri stabilimenti di produzione europei e in alcuni depositi teniamo a magazzino una selezione di tipi di base in dimensioni e finiture standard e accessori in piccole quantità. I prodotti in magazzino possono essere consegnati rapidamente. Possiamo produrre tipi di pietra personalizzati e dimensioni variabili solo su ordinazione. Vi preghiamo di pianificare per tempo le vostre esigenze e di ordinare per tempo tutte le pietre di cui avete bisogno. La produzione di scaffali speciali di alta qualità richiede tempo e i tempi di consegna dipendono dall'utilizzo della capacità produttiva.

Le informazioni sui tempi di consegna si riferiscono alla data di ricezione dell'ordine con i dati di produzione completi.

[EN]
Our range of special kerbstones made of natural stone and concrete is very large. In addition to the Kassel system, we also produce all special kerbstones in accordance with Swiss city and cantonal standards. We keep a selection of basic types in standard sizes and finishes and accessories in stock in small quantities at our European production plants and at some of our storage locations. Products in stock can be delivered quickly. We can only produce customised stone types and varying sizes to order. Please plan your requirements in good time and order all the stones you need in good time. The production of high-quality special shelves takes time and delivery times depend on capacity utilisation.

Information on delivery times refers to the date of receipt of the order including complete production data.

[DE] **Hinweise zu Transport, Entladung, Lagerung, Versetzarbeiten**

- 01 Verpackungseinheiten
KSB, KSB+ 4 bzw. 6 Stück je Einweg-Holzpalette oder EPAL-Palette
KQB max. 8 Stück je Einweg-Holzpalette oder EPAL-Palette
- 02 Lieferung + Lagerung KSB, KSB+, KQB, BOI, EWA
Anlieferung mit 40 to. LKW mit Planenaufbau, bauseits zu entladen
Entladung mit Hebegerät mit Palettengabel, mind. 2 to. Tragkraft
Mit der Palettengabel dürfen dahinterstehende Steinpakete nicht beschädigt werden
Das Abstellen der Steinpakete muss horizontal auf ebenen, tragfähigen Untergrund erfolgen
Die Steinpakete müssen mit Sicherheitsabstand zueinander abgestellt werden
Die Steinpakete dürfen nicht übereinandergestapelt werden
Bei Zwischenlagerung müssen die Steine vor Beschädigung und Verschmutzung geschützt werden
Die Lagerung einzelner Steine soll auf ausreichend grossen und stabilen Hölzern erfolgen
Bei Warenannahme prüft der Besteller die ordnungsgemässe und fehlerfreie Lieferung
Nach Sichtprüfung bestätigt der Empfänger den einwandfreien Erhalt mit Unterschrift auf dem Lieferschein
Die Sonderborde werden als Bestellware auftragsbezogen produziert und nicht zurückgenommen
- 03 Versetzen + Einbau KSB, KSB+, KQB
Das Heben und der Einbau der Steine erfolgt mit geeigneter Verlegezange/ Anschlagmittel
Die Tragfähigkeit des Hebezeugs muss mind. 350 kg betragen
Eine Verlegezange kann bei interstein gemietet oder gekauft werden
Ist das Versetzen mittels Verlegezange nicht möglich, kann ein Vakuum-Gerät verwendet werden
Der Unterbau muss tragfähig, frostsicher, ausreichend verdichtet und normkonform sein
Die Bordsteine sind höhen- und fluchtgerecht zu versetzen
Fundament und Rückenstütze müssen frostsicher und in der Dicke nach Norm ausgeführt werden
Es ist auf eine gute Haftung zwischen Steinen, Frischbeton und Bauteil zu achten
Die Rückenstütze für die Bordsteine ist durchgehend mind. 15 cm dick auszuführen
Die Steine sind mit Fugen zu setzen, die Fugen dürfen nicht ausgemörtelt werden
Die Fugen werden als Dehnfugen mit Fugenscheiben oder elastischen Fugendichtstoff geschlossen
- Verlegen BOI
Die Verlegung erfolgt hammerfest und basisbündig zu angrenzenden Deckbelägen
Fugenachsen müssen einen gleichmässigen Verlauf haben
Zuschnitte mit kürzeren Seiten als halbes Plattenmass sind zu vermeiden
Anschlüsse müssen passgenau hergestellt werden
Fugenbreiten 3 – 5 mm müssen eingehalten werden, die Steine dürfen nicht fugenlos verlegt werden
Endfestigkeit durch statisches Verdichten, keine Rüttelplatte verwenden
Verfugung mit geeignetem Fugenmaterial, welches die Steine nicht verfärbt, durch Einschlämmen
- KSB, KSB+, KQB, BOI
Die Steine dürfen während der Versetzarbeiten nicht beschädigt werden
Beim Ausrichten der Steine müssen Oberfläche und Kanten mit Gummimatte geschützt werden
Angrenzende Beläge müssen im Endzustand auf gleicher Höhe der Steine sein
Das Versetzen der Steine erfolgt nach Verlegeplan durch den Kunden
Die Steine können produktionsbedingt minimale Toleranzen haben, welche bauseits nachzuarbeiten sind
Ein Steinmetz zur Nachbearbeitung kann von interstein vermittelt werden
- 04 Es gelten unsere AGB Allgemeinen Geschäftsbedingungen

[FR] **Indications pour le transport, le déchargement, le stockage, les travaux de déplacement**

- 01 Unités d'emballage
KSB, KSB+ 4 ou 6 pièces par palette en bois à usage unique ou palette EPAL
KQB max. 8 pièces par palette en bois à usage unique ou palette EPAL
- 02 Livraison et stockage KSB, KSB+, KQB, BOI, EWA
Livraison avec 40 to. camion avec bâche, à décharger par le client
Déchargement avec appareil de levage avec fourche à palettes, min. 2 to. Capacité de charge
La fourche à palette ne doit pas endommager les paquets de pierres situés derrière elle
Les paquets de pierres doivent être déposés à l'horizontale sur un sol plat et solide
Les paquets de pierres doivent être déposés à une distance de sécurité les uns des autres
Les paquets de pierres ne doivent pas être empilés les uns sur les autres
En cas de stockage intermédiaire, les pierres doivent être protégées contre les dommages et les salissures
Le stockage des pierres individuelles doit se faire sur des bois stables et suffisamment grands
Lors de la réception de la marchandise, l'acheteur vérifie que la livraison est conforme et sans défaut
Après un contrôle visuel, le destinataire confirme la bonne réception en signant le bon de livraison
Les bordures spéciales sont produites sur commande et ne sont pas reprises
- 03 Déplacement + installation KSB, KSB+, KQB
Le levage et la pose des briques s'effectuent à l'aide d'une pince de pose/élingue appropriée
La capacité de charge de l'engin de levage doit être d'au moins 350 kg
Une pince de pose peut être louée ou achetée chez interstein
Si la pose à l'aide d'une pince de pose n'est pas possible, il est possible d'utiliser un appareil à vide
La fondation doit être solide, résistante au gel, suffisamment compactée et conforme aux normes
Les bordures doivent être posées en respectant la hauteur et l'alignement
La fondation et le support dorsal doivent être résistants au gel et leur épaisseur doit être conforme à la norme
Il faut veiller à une bonne adhérence entre les pierres, le béton frais et l'élément de construction
L'appui dorsal pour les bordures doit avoir une épaisseur continue d'au moins 15 cm
Les pierres doivent être posées avec des joints, les joints ne doivent pas être remplis de mortier
Joints sont fermés en tant que joints de dilatation avec des rondelles de joint ou du mastic élastique pour joints
- Installation BOI
La pose doit être résistante au martelage et affleurer la base des revêtements adjacents.
les axes des joints doivent être réguliers
Il faut éviter les découpes dont les côtés sont plus courts que la moitié de la dimension du panneau.
les raccords doivent être réalisés avec précision
La largeur des joints doit être de 3 à 5 mm, les briques ne doivent pas être posées sans joints.
Résistance finale par compactage statique, ne pas utiliser de plaque vibrante
Jointoiment avec un matériau de jointoiment approprié qui ne décolore pas les briques, par barbotage.
- KSB, KSB+, KQB, BOI
Les pierres ne doivent pas être endommagées pendant les travaux de pose.
Lors de l'alignement des pierres, la surface et les bords doivent être protégés par un tapis en caoutchouc.
Les revêtements adjacents doivent être à la même hauteur que les pierres à l'état final.
La pose des pierres est effectuée par le client selon le plan de pose.
Pierres peuvent présenter des tolérances minim. dues à la production, qui doivent être retravaillées par le client.
Un tailleur de pierre peut être mis à disposition par interstein pour la finition.
- 04 Nos CGV Conditions générales de vente s'appliquent

[IT] **Note su trasporto, scarico, stoccaggio, lavori di trasloco**

01 Unità di imballaggio

KSB, KSB+

4 o 6 pezzi per pallet di legno o pallet EPAL a perdere

KQB

max. 8 pezzi per pallet di legno o pallet EPAL a perdere

02 Consegna + stoccaggio KSB, KSB+, KQB, BOI, EWA

Consegna con 40 a. Autocarro con cassone telonato, da scaricare in loco

Scarico con dispositivo di sollevamento con forca per pallet, min. 2 to. capacità di carico

La forca per pallet non deve danneggiare i pacchi di mattoni che si trovano dietro di essa

I pacchi di pietra devono essere posizionati orizzontalmente su una superficie piana e portante

I pacchi di pietra devono essere posizionati a una distanza di sicurezza l'uno dall'altro

I pacchi di pietra non devono essere impilati l'uno sull'altro

Durante lo stoccaggio intermedio, le pietre devono essere protette da danni e sporcizia

Le singole pietre devono essere stoccate su legni sufficientemente grandi e stabili

Al ricevimento della merce, il cliente controlla che la fornitura sia corretta e priva di difetti

Dopo il controllo visivo, il destinatario conferma il ricevimento della merce firmando la bolla di consegna

Gli scaffali speciali sono prodotti su ordinazione e non sono restituibili

03 Posa + installazione KSB, KSB+, KQB

Le pietre vengono sollevate e installate utilizzando pinze di posa/attrezzi di sollevamento adeguati.

La portata del mezzo di sollevamento deve essere di almeno 350 kg.

Le pinze di posa possono essere noleggiate o acquistate presso interstein.

Se non è possibile utilizzare le pinze di posa, è possibile utilizzare un dispositivo di aspirazione.

La sottostruttura deve essere portante, resistente al gelo, sufficientemente compattata e conforme alle norme.

I cordoli devono essere posati correttamente in termini di altezza e allineamento.

La fondazione e il supporto posteriore devono essere resistenti al gelo e lo spessore deve essere conf. norma

Assicurare una buona adesione tra le pietre, il calcestruzzo fresco e il componente.

Il supporto posteriore dei cordoli deve avere uno spessore di almeno 15 cm su tutta la superficie.

Le pietre devono essere posate con giunti; i giunti non devono essere stuccati.

I giunti sono chiusi come giunti di dilatazione con dischi per giunti o sigillante elastico per giunti.

Installazione BOI

La posa è resistente al martellamento e a filo con la base dei rivestimenti vicini

Gli assi delle fughe devono essere uniformemente distanziati

Si devono evitare tagli con lati più corti della metà del formato della piastrella

I giunti devono essere realizzati in modo preciso

Si deve mantenere una larghezza delle fughe di 3 - 5 mm, le pietre non devono essere posate senza fughe.

Resistenza finale attraverso la compattazione statica, non utilizzare una piastra vibrante

Giunzione con materiale di giunzione idoneo che non scolorisca le pietre mediante stuccatura a boiaccia

KSB, KSB+, KQB, BOI

Die Steine dürfen während der Versetzarbeiten nicht beschädigt werden

Beim Ausrichten der Steine müssen Oberfläche und Kanten mit Gummimatte geschützt werden

Angrenzende Beläge müssen im Endzustand auf gleicher Höhe der Steine sein

Das Versetzen der Steine erfolgt nach Verlegeplan durch den Kunden

Die Steine können produktionsbedingt minimale Toleranzen haben, welche bauseits nachzuarbeiten sind

Ein Steinmetz zur Nachbearbeitung kann von interstein vermittelt werden

04 Si applicano i nostri Termini e Condizioni Generali

[EN] **Notes on transport, unloading, storage, relocation work**

- 01 Packaging units
KSB, KSB+ 4 or 6 pieces per one-way wooden pallet or EPAL pallet
KQB max. 8 pieces per one-way wooden pallet or EPAL pallet
- 02 Delivery + storage KSB, KSB+, KQB, BOI, EWA
Delivery with 40 to. Lorry with tarpaulin body, to be unloaded on site
Unloading with lifting device with pallet fork, min. 2 to. load capacity
The pallet fork must not damage the packs of bricks behind it
The stone packs must be placed horizontally on a level, load-bearing surface
The stone packs must be placed at a safe distance from each other
The stone packs must not be stacked on top of each other
During interim storage, the stones must be protected from damage and soiling
Individual stones should be stored on sufficiently large and stable timbers
On receipt of the goods, the customer checks that the delivery is correct and free of defects
After visual inspection, the recipient confirms receipt of the goods by signing the delivery note
The special shelves are produced to order and are not returnable
- 03 Relocating + installation KSB, KSB+, KQB
The stones are lifted and installed using suitable laying tongs / lifting gear
The load-bearing capacity of the lifting gear must be at least 350 kg
Laying tongs can be hired or purchased from interstein
If it is not possible to use laying tongs, a vacuum device can be used
The substructure must be load-bearing, frost-proof, sufficiently compacted and standard-compliant
The kerbstones must be laid correctly in terms of height and alignment
The foundation and back support must be frost-proof and the thickness must comply with the standard
Ensure good adhesion between the stones, fresh concrete and component
The back support for the kerbstones must be at least 15 cm thick throughout
The stones must be set with joints; the joints must not be grouted
The joints are closed as expansion joints with joint discs or elastic joint sealant
- Installation BOI
Laying is hammer-resistant and flush with the base of neighbouring coverings
Joint axes must be evenly spaced
Cuts with sides shorter than half the tile size must be avoided
Joints must be made to fit exactly
Joint widths of 3 - 5 mm must be maintained, the stones must not be laid without joints
Final strength through static compaction, do not use a vibrating plate
Grouting with suitable grouting material that does not discolour the stones by slurry grouting
- KSB, KSB+, KQB, BOI
The stones must not be damaged during the laying work
When aligning the stones, the surface and edges must be protected with a rubber mat
Adjacent coverings must be at the same height as the stones in the final state
The stones are laid by the customer according to the laying plan
The stones may have minimal tolerances due to production, which must be reworked on site
A stonemason for reworking can be arranged by interstein
- 04 Our General Terms and Conditions apply

Natursteine, Rohstoffe, Baustoffe, Umwelt-System-Baustoffe

Pierres naturelles, matières premières, matériaux de construction, systèmes d'environnement

Pietre naturali, materie prime, materiali edilizi, sistemi ambientali

Natural stone, raw materials, building materials, environmental system building materials



www.interstein.com



interstein



info@interstein.com



interstein_world

HEK STEIN AG



Steinerstrasse 11, CH 4333 Münchwilen

+41 58 356 90 70



Frauenfelderstrasse 1, CH 8560 Märstetten

+41 58 356 90 80



Schiblerweg 7, CH 5623 Boswil

+41 58 356 90 60

stabilizer2000 GmbH



Steinerstrasse 11, CH 4333 Münchwilen

+41 41 322 11 29

NBK GmbH



Weisweiler Strasse 18, DE 79341 Kenzingen

+49 7644 597 99 88

NBR GmbH & Co. KG



Rainwiesen 2, DE 71686 Remseck

+49 7141 292 210



26.03.2025

Impressum

Herausgeber/ Éditeur/ Editore/ Publisher: interstein, HEK STEIN AG, Katrin Ifländer

Pics: privat, interstein, interstein-Partner; Icons: Flaticon

Vervielfältigung nur mit schriftlicher Genehmigung der interstein, HEK STEIN AG.